

Der Minispinner ist ein kompaktes, axial rotierendes Reinigungsgerät angetrieben durch das durchfließende Reinigungsmittel. Konstruktionsbedingt ist der Minispinner gasdicht, steril und für alle Reinigungsmittel geeignet. Die Achse des Minispinner ist doppelt in Kugeln gelagert und in allen Einbaupositionen lauffähig.

Anwendungen

Verwendung findet der Minispinner bei allen Behältern, Tanks, Silos etc. mit und ohne Einbauten.

Einbauposition

Die Einbauposition ist frei wählbar.

CIP

Der Minispinner ist CIP fähig, validierbar, FDA konform und problemlos in automatisierte Reinigungen integrierbar.

Selbstreinigung

Im drucklosen Zustand entleert sich der Minispinner nahezu vollständig. Sonderlösungen für 100% Sterilbetrieb auf Anfrage.

Verbrauch

Im Vergleich zu herkömmlichen Reinigungsverfahren werden bis zu 60% an Reinigungsmittel eingespart.

Betriebskosten

Die kurze Reinigungszeit sowie die beträchtliche Reinigungsmittlersparnis ergibt geringe Stillstandzeiten bei reduzierten Kosten. Beste Werte für TCO (total costs of ownership) und ROI (return of Investment) zeichnen den Minispinner aus.

Anschlüsse

DIN EN 228-G3/4 als Standard.
Anschweißversionen
ClipOn Version

Spritzmuster

360° als Standard
180° als Standard
Andere auf Anfrage

Optionen

NPT Gewinde,
kundenspezifische Spritzmuster
polierte Ausführungen
Microflow Ausführung

KOHIKO Engineering GmbH

Rudolf Diesel Strasse 3
40822 Mettmann
Germany
Tel: +49 (0)2104 927910
Internet: www.kohiko.de
Email: info@kohiko.de



Technische Daten

Werkstoffe

1.4404 (AISI 316L)
Laufkugeln aus 1.4401 (AISI 316)
Auf Anfrage 2.4610, 1.4435, Titan

Schmierung

durch die Reinigungsflüssigkeit

Arbeitsdruck

<1 bis 15 bar, höher auf Anfrage

Behälterdruck in der Produktionsphase

beliebig

Max. Arbeitstemperatur

90 °C, höher auf Anfrage

Max. Umgebungstemperatur

180°C, höher auf Anfrage

Min. Einbauöffnung

3/4" Rohr bei festem Einbau
DN 40 bei mobilem Einsatz

Einbaulängen ab Einbauöffnung

min. 100 mm

Antrieb

durch das Reinigungsmedium

Drehzahl

druckabhängig

Reinigungsmittel

Beliebig, Werkstoffabhängig

Flowrate (Standard)

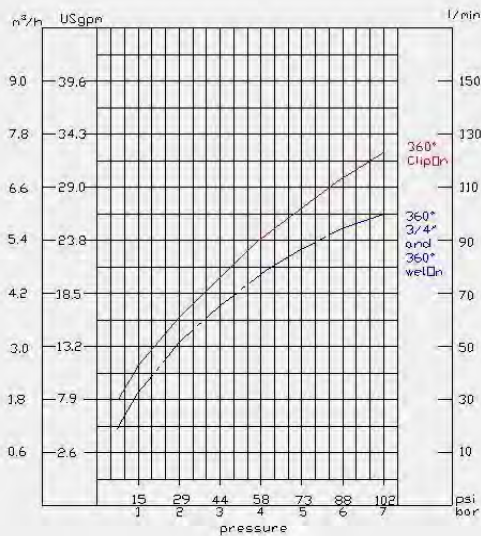

Anwendungen

Horizontaltrockner
 Trockner
 Sprühltürme
 Rohrleitungen
 Containerwaschanlagen
 Zentrifugen
 Fermenter
 Silos
 Filter
 Rührwerke
 Mischkessel
 Vakuumbehälter

Behältergrößen

abhängig vom Reinigungsmittel
 und dem zu reinigenden Produkt.
 max. Behälterdurchmesser
 ca. 4000 mm

Abmessungen (mm)

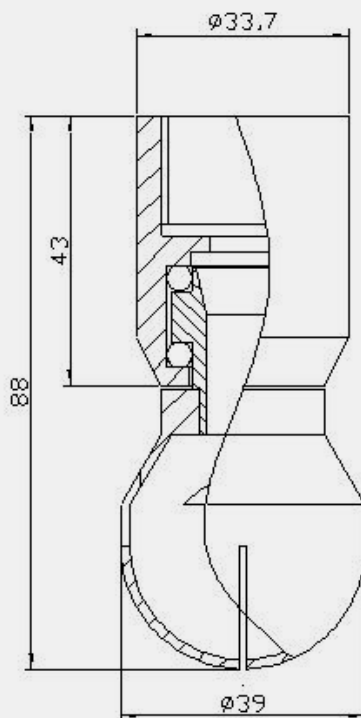

Anschlüsse

Standard DIN EN 228-G3/4
 Optional andere Gewinde
 Anschweißversionen
 Clip Version

Spritzmuster

Standard 360°
 180° abwärts
 Optional 90° abwärts
 270° abwärts
 270° rückwärts
 Kundenspezifische

Düsen

Standard Sprühschlitze
 Optional mit Düsenbohrungen
 anstelle Sprühschlitze

Betriebszeit

Mindestens 300 Stunden
 Einbaulage: vertikal hängend,
 Betriebsdruck 3 bar
 Temperatur : 25° Celsius
 Reinigungsmittel: Wasser
 Andere Einbaulagen, Drücke,
 Betriebstemperaturen und Reinigungsmittel
 können die Betriebszeit verkürzen.